

# SK-5AP

SK-5AP

Artikel-Nr. / Item No.: P03325

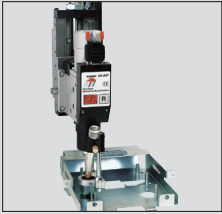

Der Automatikschweißkopf SK-5AP eignet sich speziell für den Einsatz in der Serienfertigung

The SK-5AP automatic welding head is ideally suited for use in series line production

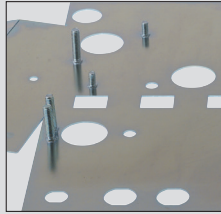

Anwendungsbeispiel Gehäusebau  
Example of use Enclosures



Der schlanke und kompakte Bolzenschweißkopf SK-5AP ist mit einem einzigartigen Bolzenzuführsystem ausgerüstet und kann schnell auf andere Bolzenabmessungen umgerüstet werden. Der Abhub- und Eintauchweg ist über die digitale Anzeige ablesbar und erleichtert die Einstellung der Schweißparameter.

The slim and compact SK-5AP stud welding head has a unique stud feed system and can be rapidly converted to other stud diameters. The height of lift and immersion depth are indicated on the digital display. This allows welding parameters to be easily adjusted.

SK-5AP	Technische Daten   Technical Data
Schweißbereich	Bolzen und Stifte von M3 - M8 bzw. Ø 2 - 8 mm und 6 - 35 mm Länge
Welding range	Studs and pins from M3 - M8 or 2 - 8 mm in diameter and 6 - 35 mm in length
Material	Stahl, rostfreier Stahl, Aluminium und Messing
Material	Steel, stainless steel, aluminium and brass
Schweißfolge	bis 30 Bolzen/min (abhängig von Bolzendurchmesser und Art der Zuführung)
Welding sequence	Up to 30 studs/min depending on the respective stud diameter and type of feed
Druckluft	5 - 7 bar
Compressed-air supply	5 - 7 bar
Kühlung	Automatische Luftkühlung des Bolzenhalters beim Bolzentransport mit gleichzeitiger Reinigung
Type of cooling	Automatic air cooling of stud chuck during stud transport with simultaneous cleaning
Abmessungen	75 x 317 x 121 mm (B x H x T)
Dimensions	75 x 317 x 121 mm (w x h x d)
Gewicht	2 kg (mit Schlitten 4,5 kg)
Weight	2 kg (4.5 kg with slide)

Technische Änderungen vorbehalten | Technical specifications are subject to change without notice

**Heinz Soyer Bolzenschweißtechnik GmbH**

Inninger Straße 14 | 82237 Wörthsee | Tel.: +49 8153 8850 | Fax: +49 8153 8030 | E-mail: info@soyer.de | www.soyer.de

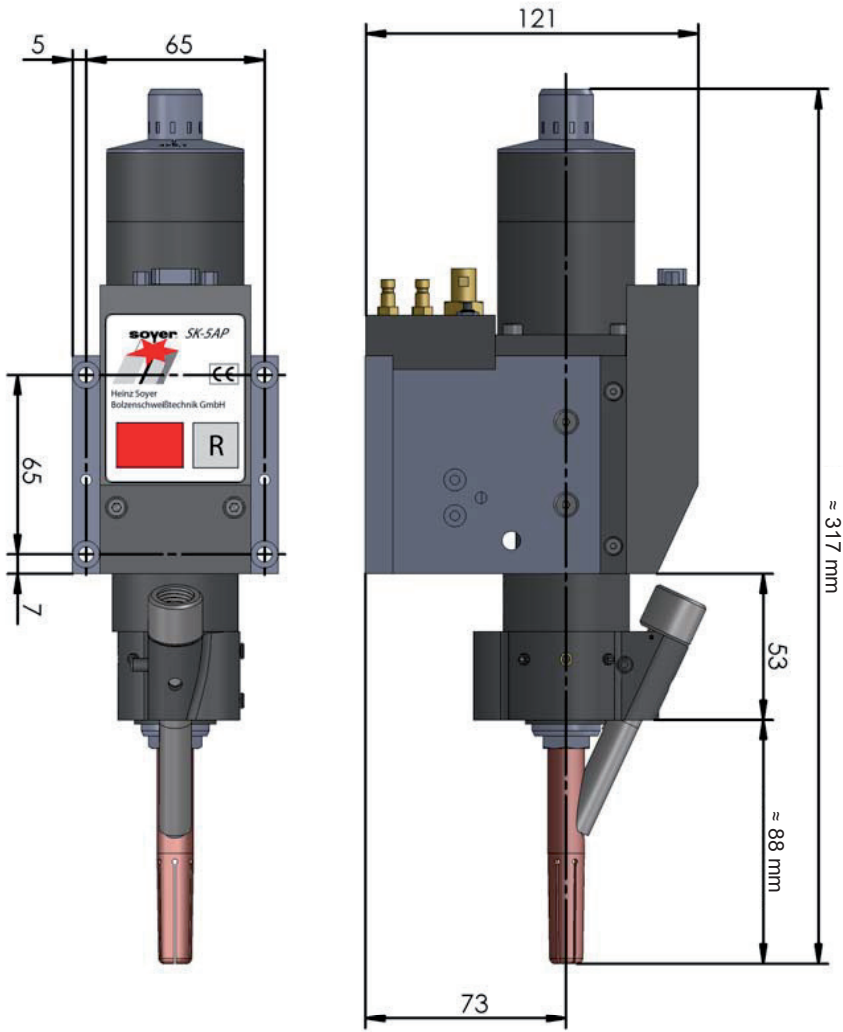

Vorderansicht und Seitenansicht | Front view and side view



Ansicht von oben | View from above

Technische Änderungen vorbehalten | Technical specifications are subject to change without notice