

SK-5AP/KS

SK-5AP/KS

Artikel-Nr. / Item No.: P03326



Sekundenschneller Wechsel zwischen Spalt- und Kontaktschweißen



Instant switching between gap and contact welding



Patent beantragt | Nr: DE 10 2013 201 463 A1
Patent pending | No.: DE 10 2013 201 463 A1



Der multifunktionale Schweißkopf SK-5AP/KS vereint alle Elemente für Spalt- und Kontaktschweißen in einem Kompaktgehäuse und kann in Sekundenschnelle von einem auf das andere Verfahren umgeschaltet werden. Zeitraubender Umbau oder ein Schweißkopfwechsel ist somit nicht mehr erforderlich.

The multi-functional SK-5AP/KS welding head integrates all elements for gap and contact welding in a single compact housing and allows switching between both welding procedures in a matter of seconds. Time-consuming conversion or swapping welding heads is no longer required.

SK-5AP/KS	Technische Daten Technical Data
Schweißbereich	Bolzen und Stifte von M3 - M8 bzw. Ø 2 - 8 mm und 6 - 35 mm Länge
Welding range	Studs and pins from M3 - M8 or 2 - 8 mm in diameter and 6 - 35 mm in length
Material	Stahl, rostfreier Stahl, Aluminium und Messing
Material	Steel, stainless steel, aluminium and brass
Schweißfolge	bis 30 Bolzen/min (abhängig von Bolzendurchmesser und Art der Zuführung)
Welding sequence	Up to 30 studs/min depending on the respective stud diameter and type of feed
Druckluft	5 - 7 bar
Compressed-air supply	5 - 7 bar
Kühlung	Automatische Luftkühlung des Bolzenhalters beim Bolzentransport mit gleichzeitiger Reinigung
Type of cooling	Automatic air cooling of stud chuck during stud transport with simultaneous cleaning
Abmessungen	75 x 355 x 121 mm (B x H x T)
Dimensions	75 x 355 x 121 mm (w x h x d)
Gewicht	2,25 kg (mit Schlitten 4,75 kg)
Weight	2.25 kg (4.75 kg with slide)

Technische Änderungen vorbehalten | Technical specifications are subject to change without notice

Heinz Soyer Bolzenschweißtechnik GmbH

Inninger Straße 14 | 82237 Wörthsee | Tel.: +49 8153 8850 | Fax: +49 8153 8030 | E-mail: info@soyer.de | www.soyer.de

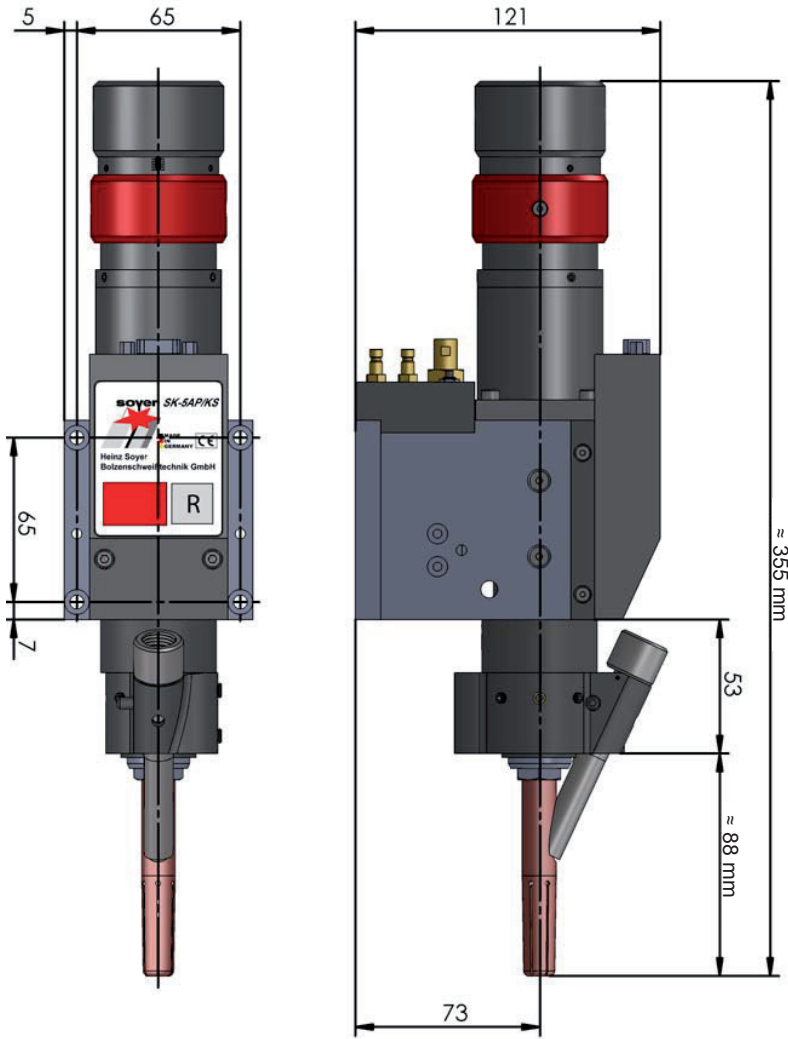

Vorderansicht und Seitenansicht | Front view and side view



Ansicht von oben | View from above

Technische Änderungen vorbehalten | Technical specifications are subject to change without notice