

PH-3N

PH-3N

Artikel-Nr. / Item No.: P02241 | P02243*



Anwendungsbeispiel
Metallbau

Example of use
Metal construction



Anwendungsbeispiel
Rohrleitungsbau

Example of use
Pipeline construction



Die schmale und bedienerfreundliche Bolzenschweißpistole PH-3N in leichter Bauform bietet ein Maximum an technischen Leistungsvorteilen. Mit dieser Pistole können Bolzen und Stifte von M3 - M12 ermüdungsfrei im Dauereinsatz verschweißt werden.

The user-friendly PH-3N stud welding gun offers a maximum of technical performance advantages due to its slim and light-weight design. It allows the fatigue-proof welding of studs and pins from M3 - M12 in continuous operation.

PH-3N	Technische Daten Technical Data
Schweißbereich	Bolzen und Stifte von M3 - M12 bzw. Ø 3 - 12 mm
Welding range	Studs and pins from M3 - M12 or 3 - 12 mm in diameter
Material	Stahl, rostfreier und hitzebeständiger Stahl
Material	Steel, stainless steel and heat-resistant steel
Schweiß- und Steuerkabel	5 m hochflexibel
Welding and control cables	5 m highly flexible
Gesamtlänge mit Schutzgasglocke	≈ 280 mm
Total length with gas shroud	≈ 280 mm
Gesamthöhe über Griff	≈ 145 mm
Total height above grip	≈ 145 mm
Gesamtbreite	65 mm
Total width	65 mm
Gewicht	4 kg
Weight	4 kg

* P02241 = Geeignet für BMK-12W | P02243 = Geeignet für BMK-16i

* P02241 = Suitable for BMK-12W | P02243 = Suitable for BMK-16i

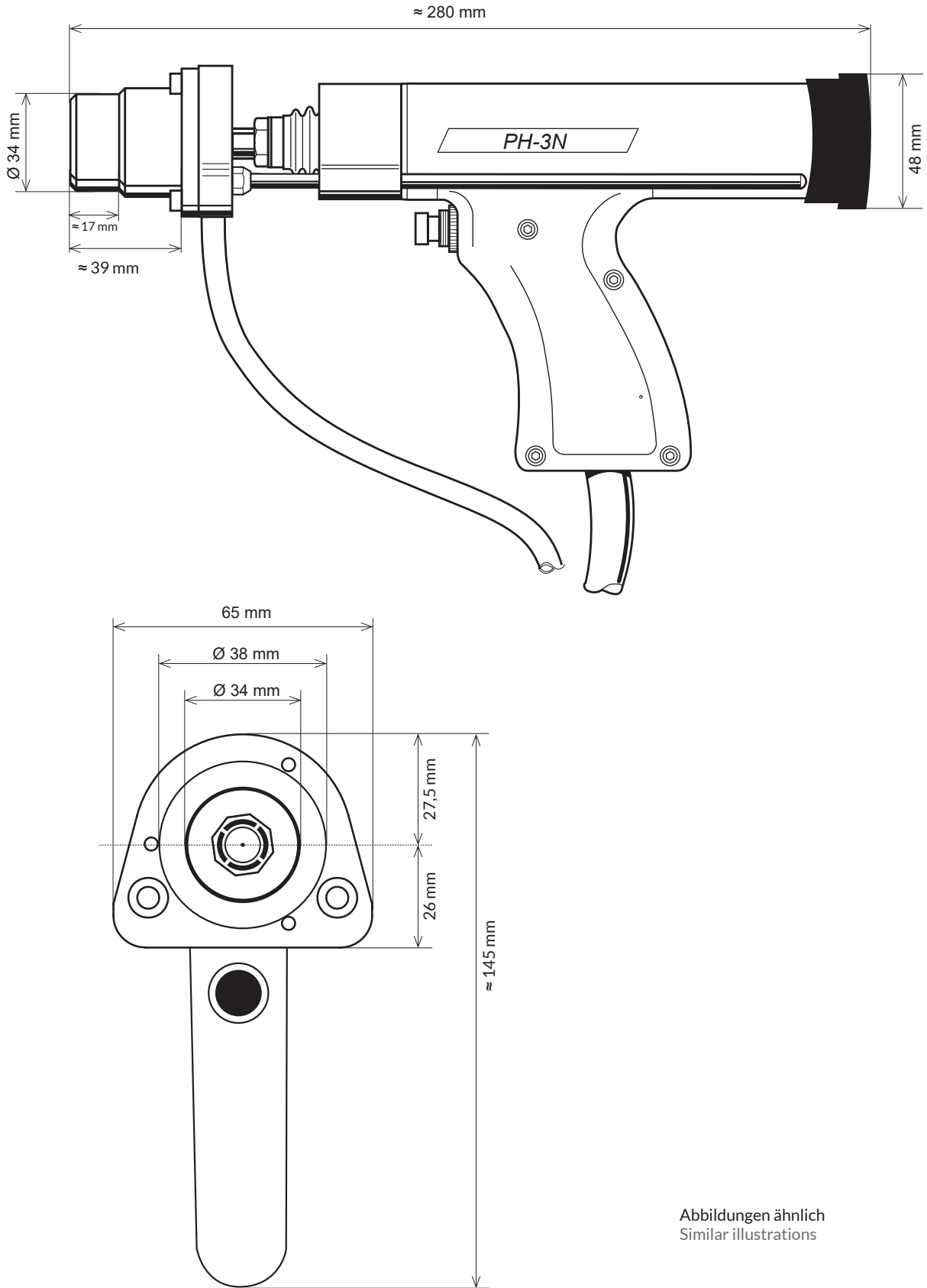

Abbildungen ähnlich
Similar illustrations

Technische Änderungen vorbehalten | Technical specifications are subject to change without notice